

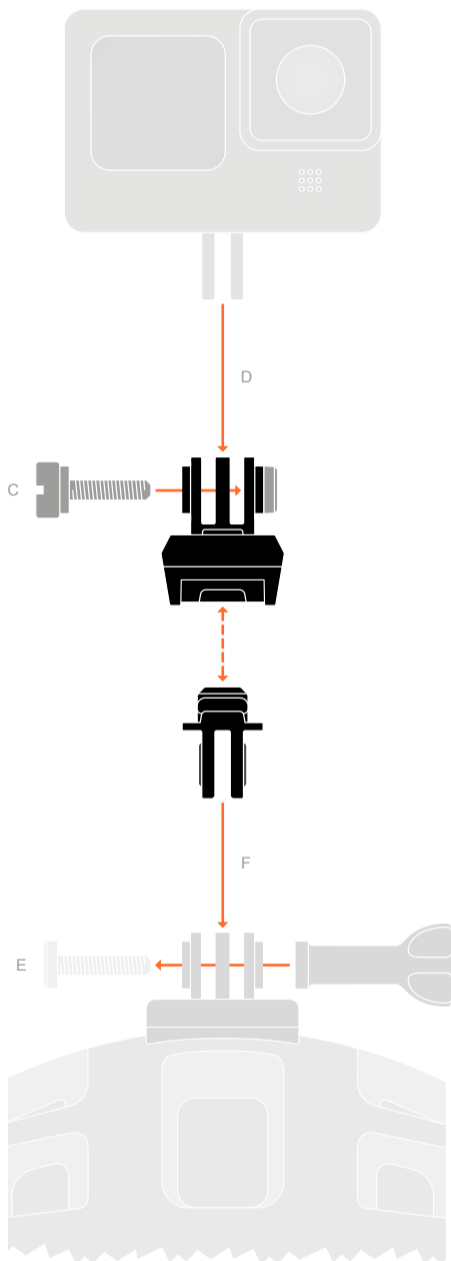

www.fidlock.com/consumer/manuals

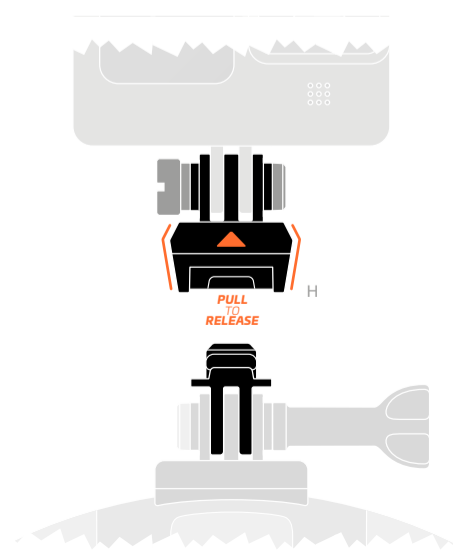

FIDLOCK

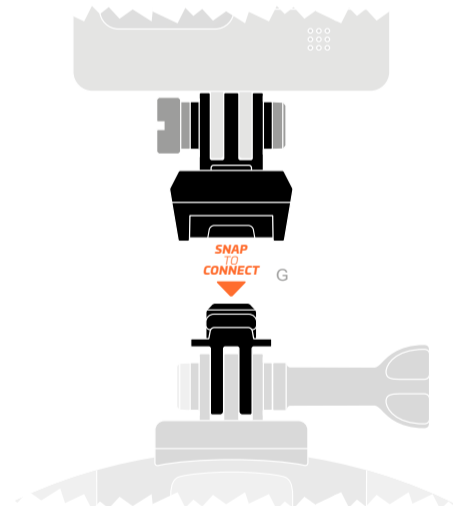
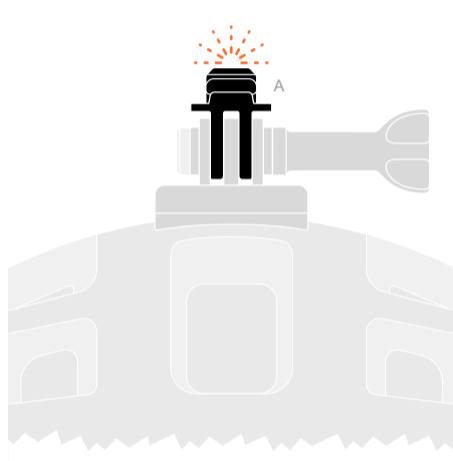
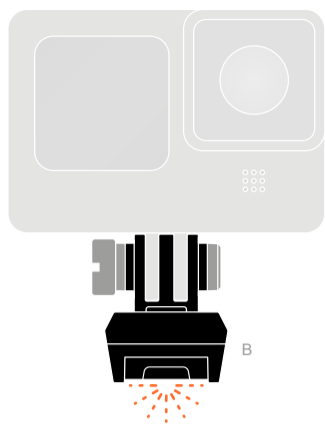

DE

Bitte lesen Sie diese Gebrauchsanweisung vor Montage und erster Benutzung sorgfältig durch und bewahren Sie sie auf!

WICHTIGE SICHERHEITSHINWEISE

Um mögliche Schäden zu vermeiden, lesen und befolgen Sie die folgenden Hinweise:

Lebensgefahr durch Störung von Herzschrittmachern oder Defibrillatoren (ICD) durch statische Magnetfelder! Halten Sie immer einen ausreichenden Abstand zwischen PINCLIP-Produkten und Herzschrittmachern oder Defibrillatoren (ICD) ein.

Verletzungsgefahr durch Verwendung bei Extremsportarten! Entfernen Sie PINCLIP-Produkte vollständig von Ihrer Ausrüstung, bevor Sie Extremsport treiben. Verwenden Sie PINCLIP-Produkte nicht, während Sie Extremsport treiben.

Verletzungsgefahr durch Missachtung der Sicherheitshinweise sowie Montage- und Benutzungsanleitungen Ihrer Action-Cam, Ihres Action-Cam Gehäuses und Ihrer Action-Cam-Halterung! Beachten Sie immer die entsprechenden Sicherheitshinweise sowie Montage- und Benutzungsanleitungen Ihrer Action-Cam, Ihres Action-Cam-Gehäuses und Ihrer Action-Cam-Halterung.

Verletzungsgefahr durch aufgetretene Mängel gleich welcher Art an PINCLIP-Produkten! Stellen Sie die Benutzung umgehend ein und kontaktieren Sie Ihren Fachhändler.

Bestimmungsgemäße Verwendung

PINCLIP ist ein magnet-mechanisches Schnellwechselsystem aus base (Abb. A) und connector (Abb. B).

Die bestimmungsgemäße Verwendung des PINCLIP action cam mount ist die Montage und Benutzung an Action-Cam-Gehäusen mit 2 Befestigungsösen und Action-Cam-Halterungen mit 3 Befestigungsösen.

Dabei darf die magnet-mechanische Verbindung zwischen base und connector des PINCLIP action cam mount ausschließlich mit den dafür vorgesehenen PINCLIP-Originalprodukten erfolgen. Andernfalls kann die mechanische Einrastung nicht erfolgen.

Jede von dieser bestimmungsgemäßen Verwendung abweichende Benutzung gilt als bestimmungswidrig und kann zu Verletzungen, Beschädigungen oder Fehlfunktionen führen.

TECHNISCHE DATEN

Kompatibilität: Action-Cam-Gehäuse mit 2 Befestigungsösen, Action-Cam-Halterung mit 3 Befestigungsösen

Maximale Belastung: 200g

Temperaturbeständigkeit ca.: -15 °C bis 40 °C

Material: PA66GF, PA6, Neodym, Epoxy, Edelstahl, NBR

Hergestellt in China

MONTAGE

▲ WARNUNG Verletzungsgefahr durch Missachtung der Sicherheitshinweise sowie Montage- und Benutzungsanleitungen Ihrer Action-Cam, Ihres Action-Cam-Gehäuses und Ihrer Action-Cam-Halterung! Beachten Sie immer die entsprechenden Sicherheitshinweise sowie Montage- und Benutzungsanleitungen Ihrer Action-Cam, Ihres Action-Cam-Gehäuses und Ihrer Action-Cam-Halterung.

Wenn Sie sich bei der Montage unsicher sind, bitten Sie Ihren Fachhändler um Rat!

Verschrauben des connector mit Ihrem Action-Cam-Gehäuse

1. Drehen Sie die mitgelieferte Schraube (Abb. C) aus dem connector (Abb. B) heraus.
2. Setzen Sie Ihre Action-Cam in Ihr Action-Cam-Gehäuse ein. Folgen Sie hierzu den Anweisungen in der Beschreibung Ihres Action-Cam-Gehäuses.
3. Schieben Sie die Befestigungsösen an Ihrem Action-Cam-Gehäuse in die Befestigungsösen des connector (Abb. D).
4. Führen Sie die mitgelieferte Schraube (Abb. C) in das Loch der ineinander geschobenen Befestigungsösen und drehen Sie sie fest.

Verschrauben der base mit Ihrer Action-Cam-Halterung

1. Schieben Sie die Befestigungsösen der base in die Befestigungsösen Ihrer Action-Cam-Halterung (Abb. F).
2. Führen Sie die Schraube Ihrer Action-Cam-Halterung in das Loch der ineinander geschobenen Befestigungsösen und drehen Sie diese fest (Abb. E).

BENUTZUNG

ACHTUNG Funktionsbeeinträchtigungen durch Verwendung mit ungeeigneten Produkten! Verwenden Sie für die magnet-mechanische Verbindung zwischen base und connector des PINCLIP action cam mount ausschließlich die dafür vorgesehenen PINCLIP-Originalprodukte.

ACHTUNG Sachschäden durch Verschmutzungen an PINCLIP-Produkten! Stellen Sie vor jeder Benutzung sicher, dass der PINCLIP action cam mount frei von Verschmutzungen ist. Reinigen Sie den PINCLIP action cam mount bei Verschmutzungen umgehend von Hand mit klarem Wasser.

Machen Sie sich vor Benutzung mit der Handhabung des PINCLIP action cam mount vertraut und überprüfen Sie deren einwandfreie Funktion. Vergewissern Sie sich, dass die Montage ordnungsgemäß erfolgt ist.

Verbinden des connector mit der base

1. Führen Sie den connector an die base (Abb. G). Lassen Sie den connector an die base schnappen. Sie hören das „Klick-Geräusch“, wenn die base in den connector einrastet.

▲ WARNUNG Verletzungsgefahr durch nicht richtig eingerastete PINCLIP-Produkte! Befolgen Sie in jedem Fall den nachfolgenden Hand-

2. Prüfen Sie, ob die base richtig in den connector eingerastet ist, indem Sie leicht am connector ziehen. Der connector darf sich nicht durch leichtes Ziehen von der base lösen.

Lösen des connector von der base

1. Greifen Sie den connector an der geriffelten Grifffläche (Abb. H).
2. Ziehen Sie kräftig am connector, bis er sich von der base löst.

REINIGUNG

ACHTUNG Sachschäden durch Reinigen in der Spülmaschine oder Waschmaschine! Reinigen Sie PINCLIP-Produkte nicht in der Spülmaschine oder Waschmaschine.

Reinigen Sie den PINCLIP action cam mount nach jeder Benutzung von Hand mit klarem Wasser.

AUFBEWAHRUNG

Bewahren Sie den PINCLIP action cam mount an einem trockenen Ort bei Temperaturen zwischen ca. -15 °C und ca. 40 °C auf.

ENTSORGUNG

Der PINCLIP action cam mount kann im Hausmüll entsorgt werden. Beachten Sie die in Ihrem Land geltenden Umweltvorschriften hinsichtlich der Entsorgung.

HAFTUNG

Wir haben alle Anstrengungen unternommen, um die Gebrauchsanweisung richtig, vollständig und so exakt wie möglich zu gestalten. Abweichungen können nicht vollständig ausgeschlossen werden, sodass für Fehler in der zur Verfügung gestellten Gebrauchsanweisung keine Haftung übernommen werden kann. Für Schäden, die durch die Nichtbeachtung der Gebrauchsanweisung oder die nicht bestimmungsgemäße Verwendung entstehen, übernehmen wir keine Haftung. Wird der PINCLIP action cam mount zweckentfremdet, unsachgemäß verwendet oder eigenmächtig repariert, wird keine Haftung für eventuelle Schäden übernommen.

IMPRESSUM

Die PINCLIP-Technologie ist durch ein(e) oder mehrere Patent(e)/Patentanmeldung(en) rechtlich geschützt. Weitere Informationen zum Patentschutz der PINCLIP-Produktreihe erhalten Sie auf: www.fidlock.com/patents

Für nähere Informationen besuchen Sie unsere Website: www.fidlock.com/consumer

FIDLOCK GmbH, Kirchhorster Straße 39, 30659 Hannover, Deutschland, AG Hannover, HRB 204281, E-Mail: info-bike@fidlock.com

EN

Please read these instructions carefully before assembly or first use and keep them for later reference!

IMPORTANT SAFETY INFORMATION

To avoid possible damage, read and follow the instructions below:

Danger to life due to interference with pacemakers or defibrillators (ICD) by static magnetic fields! Always keep a sufficient distance between PINCLIP products and pacemakers or defibrillators (ICD).

Risk of injury from use in extreme sports! Remove PINCLIP products completely from your equipment before engaging in extreme sports. Do not use PINCLIP products while doing extreme sports.

Risk of injury due to failure to observe the safety instructions as well as the installation and user instructions for your Action Cam, Action Cam housing and Action Cam bracket! Always follow the relevant safety instructions and installation and use instructions for your Action Cam, Action Cam housing and Action Cam mount.

Risk of injury due to defects of any kind on PINCLIP products! Discontinue use immediately and contact your dealer.

Proper use

PINCLIP is a magnetic-mechanical quick-release system consisting of a base (fig. A) and connector (Fig. B).

The intended use of the PINCLIP action cam mount is mounting on Action Cam housings with 2 fastening eyelets and Action Cam mounts with 3 fastening eyelets.

The magnet-mechanical connection between the base and connector of the PINCLIP action cam mount may only be made with the PINCLIP original products intended for this purpose. Otherwise, the mechanical engagement cannot take place.

Any use that deviates from this intended use is considered improper and can lead to injuries, damage or malfunctions.

TECHNICAL DATA

Compatibility: Compatibility: Action Cam housing with 2 mounting eyelets, Action Cam bracket with 3 mounting eyelets

Maximum load: 200g

Temperature resistance approx.: -15 °C to 40 °C

Material: PA66GF, PA6, neodymium, epoxy, stainless steel, NBR

Made in China

ASSEMBLY

▲ WARNING Risk of injury due to failure to observe the safety instructions as well as the installation and user instructions for your Action Cam, Action Cam housing and Action Cam bracket! Always follow the relevant safety instructions and installation and use instructions for your Action Cam, Action Cam housing and Action Cam mount.

If you are unsure of how to assemble the product properly, consult your retailer for advice!

Screw the connector to your Action Cam housing

1. Unscrew the supplied screw (Fig. C) from the connector (Fig. B).
2. Insert your Action Cam into your Action Cam housing. Follow the instructions in the description of your Action Cam housing.
3. Slide the fastening eyelets on your Action Cam housing into the fastening eyelets on the connector (Fig. D).
4. Insert the supplied screw (Fig. C) into the hole of the interlocking fastening eyelets and tighten it.

Screwing the base to your Action Cam mount

1. Slide the fastening eyelets of the base into the fastening eyelets of your Action Cam mount (Fig. F).
2. Insert the screw of your Action Cam mount into the hole of the interlocking fastening eyelets and tighten it (Fig. E).

USE

ATTENTION Functional impairments due to use with unsuitable products! For the magnetic-mechanical connection between the base and connector of the PINCLIP action cam mount, only use the PINCLIP original products intended for this purpose.

ATTENTION Material damage due to contamination of PINCLIP products! Before each use, make sure that the PINCLIP action cam mount is free of dirt. If the PINCLIP action cam mount becomes dirty, clean it immediately by hand with clean water.

Before use, familiarise yourself with the handling of the PINCLIP action cam mount and check that it functions properly. Make sure that the product has been assembled properly.

Joining the connector to the base

1. Guide the connector to the base (Fig. G). Snap the connector onto the base. You will hear a "click" sound when the base locks into the connector.

▲ WARNING Risk of injury from PINCLIP products that are not properly engaged! Always follow the action step below.

2. Check that the base is properly engaged in the connector by pulling gently on the connector. The connector must not come loose from the base by pulling it gently.

Detaching the connector from the base

1. Grasp the connector by the ribbed grip surface (Fig. H).
2. Pull firmly on the connector until it comes off the base.

CLEANING

ATTENTION Material damage due to cleaning in the dishwasher or washing machine! Do not clean the PINCLIP products in the dishwasher or washing machine.

Clean the PINCLIP action cam mount by hand with clean water after each use.

STORAGE

Store the PINCLIP action cam mount in a dry place at temperatures between approx. -15 °C and approx. 40 °C.

DISPOSAL

The PINCLIP action cam mount can be disposed of in household waste. Please observe the environmental regulations applicable in your country regarding disposal.

LIABILITY

We have gone to great lengths to ensure that the operating instructions are correct, complete and as precise as possible. However, deviations cannot be entirely ruled out, and no liability can be accepted for errors in the operating instructions provided. We accept no liability for damage caused by failure to observe the instructions for use or by improper use. If the PINCLIP action cam mount is misused, used improperly or repaired without authorisation, no liability will be accepted for any damage.

LEGAL INFORMATION

The PINCLIP technology is legally protected by one or more patent(s)/patent application(s). For more information on the patent protection of the PINCLIP product range, please visit: www.fidlock.com/patents

See our website for more information: www.fidlock.com/consumer

FIDLOCK GmbH, Kirchhorster Straße 39, 30659 Hannover, Germany, Hannover Local Court, HRB 204281, Email: info-bike@fidlock.com

FR

Merci de lire attentivement cette notice d'utilisation avant le montage et la première utilisation et de la conserver !

IMPORTANT : CONSIGNES DE SÉCURITÉ

Afin d'éviter d'éventuels dommages, lisez et respectez les consignes suivantes :

Risque mortel lié à la perturbation de stimulateurs cardiaques ou défibrillateurs (DAI) par des champs magnétiques statiques ! Respectez toujours une distance suffisante entre les produits *PINCLIP* et des stimulateurs cardiaques ou défibrillateurs (DAI).

Risque de blessures lié à l'utilisation lors de la pratique de sports extrêmes ! Retirez les produits *PINCLIP* intégralement de votre équipement avant de pratiquer un sport extrême. N'utilisez pas les produits *PINCLIP* lorsque vous pratiquez un sport extrême.

Risque de blessures lié au non-respect des consignes de sécurité, ainsi que des notices de montage et d'utilisation de votre Action Cam, de votre boîtier Action Cam et de votre support Action Cam ! Respectez toujours les consignes de sécurité correspondantes, ainsi que les notices de montage et d'utilisation de votre Action Cam, de votre boîtier Action Cam et de votre support Action Cam.

Risque de blessures lié à l'apparition de défauts de quelque nature que ce soit sur les produits *PINCLIP* ! Cessez immédiatement l'utilisation et contactez votre revendeur spécialisé.

Utilisation conforme

PINCLIP est un système magnétique mécanique pour changement rapide composé de la base (fig. A) et du *connector* (fig. B). L'utilisation conforme du *PINCLIP action cam mount* désigne le montage sur des boîtiers Action Cam à 2 œillets de fixation et des supports Action Cam à 3 œillets de fixation.

Pour ce faire, la liaison magnétique mécanique entre la base et le *connector* du *PINCLIP action cam mount* doit être réalisée exclusivement avec les produits d'origine *PINCLIP* prévus à cet effet. Dans le cas contraire, l'enclenchement mécanique ne peut s'effectuer.

Toute utilisation contraire à cette utilisation conforme est considérée comme non conforme et peut provoquer des blessures, des détériorations ou des dysfonctionnements.

CARACTÉRISTIQUES TECHNIQUES

Compatibilité : boîtier Action Cam à 2 œillets de fixation, support Action Cam à 3 œillets de fixation
Charge maximale : 200 g
Résistance thermique env. : -15 °C à 40 °C
Matériau : PA66GF, PA6, néodyme, époxy, acier inoxydable, NBR
Fabriqué en Chine

MONTAGE

▲ AVERTISSEMENT **Risque de blessures lié au non-respect des consignes de sécurité, ainsi que des notices de montage et d'utilisation de votre Action Cam, de votre boîtier Action Cam et de votre support Action Cam !** Respectez toujours les consignes de sécurité correspondantes, ainsi que les notices de montage et d'utilisation de votre Action Cam, de votre boîtier Action Cam et de votre support Action Cam.

En cas de doutes lors du montage, demandez conseil à votre revendeur spécialisé !

Visageo du connector sur votre boîtier Action Cam

- Dévissez et sortez la vis fournie (fig. C) hors du *connector* (fig. B).
- Placez votre Action Cam dans votre boîtier Action Cam. Pour ce faire, suivez les instructions présentes dans la description de votre boîtier Action Cam.
- Glissez les œillets de fixation présents sur votre boîtier Action Cam dans les œillets de fixation du *connector* (fig. D).
- Passer la vis fournie (fig. C) dans le trou des œillets de fixation imbriqués et vissez-la solidement.

Visageo de la base sur votre support Action Cam

▲ DANGER **Risque mortel lié à la perturbation de stimulateurs cardiaques ou défibrillateurs (DAI) par des champs magnétiques statiques !** Respectez toujours une distance suffisante entre les produits *PINCLIP* et des stimulateurs cardiaques ou défibrillateurs (DAI).

- Glissez les œillets de fixation de la base dans les œillets de fixation de votre support Action Cam (fig. F).
- Passer la vis de votre support Action Cam dans le trou des œillets de fixation imbriqués et vissez-la solidement (fig. E).

UTILISATION

ATTENTION **Dysfonctionnements liés à l'utilisation de produits inadaptés !**Pour effectuer la liaison magnétique mécanique entre la base et le *connector* du *PINCLIP action cam mount*, utilisez exclusivement les produits d'origine *PINCLIP* prévus à cet effet.

ATTENTION **Dégâts matériels liés à l'enrassement des produits *PINCLIP* !** Avant chaque utilisation, vérifiez que le *PINCLIP action cam mount* n'est pas sale.En cas d'enrassement, nettoyez le *PINCLIP action cam mount* immédiatement à la main avec de l'eau claire.

Avant l'utilisation, familiarisez-vous avec le maniement du *PINCLIP action cam mount* et vérifiez son parfait fonctionnement. Assurez-vous que le montage est effectué correctement.

Connexion du connector à la base

- Approchez le *connector* de la base (fig. G). Laissez le *connector* s'enclencher sur la base. Vous entendez le « bruit du clic » lorsque la base s'enclenche dans le *connector*.

▲ AVERTISSEMENT **Risque de blessures lié à des produits *PINCLIP* incorrectement enclenchés !** Dans tous les cas, respectez l'étape suivante.

- Vérifiez si la base est correctement enclenchée dans le *connector*, en tirant légèrement sur le *connector*. Le *connector* ne doit pas se détacher de la base lorsqu'on exerce une légère traction.

Retrait du connector de la base

- Saisissez le *connector* par la surface de préhension striée (fig. H).
- Tirez fermement sur le *connector*, jusqu'à ce qu'il se détache de la base.

NETTOYAGE

ATTENTION **Dégâts matériels liés au nettoyage au lave-vaisselle ou au lave-linge !** Ne nettoyez pas les produits *PINCLIP* au lave-vaisselle ou au lave-linge.

Après chaque utilisation, nettoyez le *PINCLIP action cam mount* à la main avec de l'eau claire.

RANGEMENT

Rangez le *PINCLIP action cam mount* dans un endroit sec à des températures situées entre env. -15 °C et env. 40 °C.

MISE AU REBUT

Le *PINCLIP action cam mount* peut être jeté avec les déchets ménagers. Respecter la législation environnementale applicable dans votre pays relative à la mise au rebut.

RESPONSABILITÉ

Nous avons déployé tous nos efforts pour concevoir une notice d'utilisation correcte, complète et aussi exacte que possible. Des différences ne peuvent être totalement exclues, de sorte qu'aucune responsabilité ne peut être assumée pour les erreurs présentes dans la notice d'utilisation mise à disposition. Nous n'assumons aucune responsabilité pour les dommages résultant du non-respect de la notice d'utilisation ou de l'utilisation non conforme. Si le *PINCLIP action cam mount* est utilisé autrement, incorrectement, ou réparé de manière non concertée, aucune responsabilité ne sera assumée pour d'éventuels dommages.

MENTION LÉGALE

La technologie *PINCLIP* est protégée légalement par un ou plusieurs brevets/dépôts de demandes de brevets. Vous trouverez de plus amples informations sur la protection par brevet de la gamme de produits *PINCLIP* sur : www.fidlock.com/patents

Pour plus d'informations, visitez notre site Internet : www.fidlock.com/consumer

FIDLOCK GmbH, Kirchhorster Strasse 39, 30659 Hanovre, Allemagne, tribunal de district de Hanovre, HRB 204281, e-mail : info-bike@fidlock.com

ES

¡Lea detenidamente estas instrucciones de uso antes de utilizar el producto por primera vez y consérvelas!

IMPORTANTE: INDICACIONES DE SEGURIDAD

Para evitar posibles daños, lea y siga las indicaciones siguientes:
Peligro de muerte por interferencias con marcapasos o desfibriladores (DAI) a causa de campos magnéticos estáticos. Mantenga siempre una distancia suficiente entre los productos *PINCLIP* y marcapasos o desfibriladores (DAI).

Riesgo de lesión si se usa en deportes extremos. Retire los productos *PINCLIP* del equipo completamente antes de practicar deportes extremos. No use los productos *PINCLIP* para practicar deportes extremos.

Riesgo de lesión si se ignoran las indicaciones de seguridad o las instrucciones de montaje y uso de la Action Cam, la carcasa de la Action Cam y el soporte de la Action Cam. Respete siempre las indicaciones de seguridad correspondientes y las instrucciones de montaje y uso de la Action Cam, la carcasa de la Action Cam y el soporte de la Action Cam.

Riesgo de lesión si se produce cualquier tipo de defecto en los productos *PINCLIP*. Deje de usar inmediatamente el producto y póngase en contacto con su distribuidor especializado.

Uso previsto

PINCLIP es un sistema de cambio rápido magnético y mecánico formado por la base (fig. A) y el *connector* (fig. B). El *PINCLIP action cam mount* está previsto para montarse en carcasas de la Action Cam con 2 puntos de fijación y en soportes de la Action Cam con 3 puntos de fijación. La base solo debe conectarse magnética y mecánicamente con el *connector* del *PINCLIP action cam mount* con los productos *PINCLIP* originales previsto para ello. De lo contrario, no se realizará el acople mecánico. Cualquier uso diferente se considera contrario al uso previsto y pueden producirse lesiones, daños o errores de funcionamiento.

DATOS TÉCNICOS

Compatibilidad: Carcasa de la Action Cam con 2 soportes de fijación; soporte de la Action con 3 soportes de fijación
Carga máxima: 200 g
Resistencia térmica aprox. : entre -15 °C y 40 °C
Material: PA66GF, PA6, neodimio, epoxy, acero inoxidable, NBR
Fabricado en China

MONTAJE

▲ ADVERTENCIA **Riesgo de lesión si se ignoran las indicaciones de seguridad o las instrucciones de montaje y uso de la Action Cam, la carcasa de la Action Cam y el soporte de la Action Cam.** Respete siempre las indicaciones de seguridad correspondientes y las instrucciones de montaje y uso de la Action Cam, la carcasa de la Action Cam y el soporte de la Action Cam.

¡Si tiene dudas con respecto al montaje, consulte a su distribuidor especializado!

Atornillar el connector a la carcasa de su Action Cam

- Desatornille el tornillo suministrado (fig. C) del *connector* (fig. B).
- Coloque la Action Cam en la carcasa siguiendo las indicaciones de la descripción de la carcasa de la Action Cam.
- Deslice los puntos de fijación de la carcasa de la Action Cam en los puntos de fijación del *connector* (fig. D).
- Introduzca el tornillo suministrado (fig. C) en el agujero de los puntos de fijación encajados entre sí y apriételo.

Apretar la base en el soporte de la Action Cam

▲ PELIGRO **Peligro de muerte por interferencias con marcapasos o desfibriladores (DAI) a causa de campos magnéticos estáticos.** Mantenga siempre una distancia suficiente entre los productos *PINCLIP* y marcapasos o desfibriladores (DAI).

- Deslice los puntos de fijación de la base en los puntos de fijación del soporte de la Action Cam (fig. F).
- Introduzca el tornillo del soporte de la Action Cam en el agujero de los puntos de fijación encajados entre sí y apriételo. (fig. E).

USO

ATENCIÓN **Problemas de funcionamiento si se usa con productos inadecuados.** Para conectar la base y el *connector* del *PINCLIP action cam mount* magnética y mecánicamente, utilice únicamente los productos CLIP originales previstos para ello.

ATENCIÓN **Daños materiales si se ensucian los productos *PINCLIP*.** Antes de cada uso, compruebe que el CLIP action cam mount está limpio. Si está sucio, limpie el *PINCLIP action cam mount* a mano con agua limpia inmediatamente.

Antes del uso, familiarícese con el *PINCLIP action cam mount* y compruebe que funcione correctamente. Asegúrese de que el montaje se haya realizado correctamente.

Conectar el connector a la base

- Acerque el *connector* a la base. Junte el *connector* con la base (fig. G). Oirá un «clic» correspondiente al encaje de la base en el *connector*.

▲ ADVERTENCIA **Riesgo de lesión por productos CLIP mal encajados.** Siga siempre el paso que se indica a continuación.

- Compruebe que la base haya encajado bien en el *connector* tirando suavemente del *connector*. El *connector* no debería soltarse al tirarlo suavemente de la base.

Soltar el connector de la base

- Sujete el *connector* por la superficie de agarre estriada (fig. H).
- Tire con fuerza del *connector* hasta que se suelte de la base.

LIMPEZA

ATENCIÓN **Daños materiales si se limpia en el lavavajillas o la lavadora.** No limpie los productos *PINCLIP* en el lavavajillas ni en la lavadora.

Limpie el *PINCLIP action cam mount* a mano con agua limpia después de cada uso.

CONSERVACIÓN

Guarde el *PINCLIP action cam mount* en un lugar seco con una temperatura de entre -15 °C y 40 °C aprox.

DESECHO

El *PINCLIP action cam mount* puede desecharse con la basura doméstica. Tenga en cuenta las disposiciones medioambientales sobre desecho aplicables en su país.

RESPONSABILIDAD

Hemos puesto el máximo esmero en proporcionar unas instrucciones de uso lo más correctas, completas y exactas posible. No obstante, no pueden descartarse errores, por lo que no asumiremos responsabilidad alguna por los fallos que puedan contener las instrucciones de uso proporcionadas. Tampoco asumiremos responsabilidad alguna por los daños derivados del incumplimiento de lo dispuesto en las instrucciones de uso o de un uso que no se correspondía al uso previsto. Si se utiliza el *PINCLIP action cam mount* para otros fines o de una incorrecta, o si el usuario realiza las reparaciones por sí mismo, no asumiremos responsabilidad alguna por los daños derivados.

AVISO LEGAL

La tecnología *PINCLIP* está legalmente protegida por una o más patentes o solicitudes de patente. Encontrará más información acerca de la protección de patentes de la serie de productos *PINCLIP* en: www.fidlock.com/patents

Para obtener información adicional, consulte nuestro sitio web: www.fidlock.com/consumer

FIDLOCK GmbH, Kirchhorster Straße 39, 30659 Hannover, Alemania, AG Hannover, HRB 204281, Correo electrónico: info-bike@fidlock.com

PT

Por favor, leia estas instruções de utilização cuidadosamente antes da montagem e da primeira utilização e guarde-as para consulta posterior!

IMPORTANTE: INSTRUÇÕES DE SEGURANÇA

Para evitar possíveis danos, leia e cumpra as seguintes instruções:
Perigo de vida devido a perturbação de pacemakers ou desfibriladores (CDI) através de campos magnéticos estáticos! Mantenha sempre uma distância adequada entre produtos *PINCLIP* e pacemakers ou desfibriladores (CDI).

Perigo de ferimentos devido a utilização em desportos radicais! Remova completamente os produtos *PINCLIP* do seu equipamento, antes de praticar desportos radicais. Não utilize produtos *PINCLIP* durante a prática de desportos radicais.

Perigo de ferimentos devido à inobservância das instruções de segurança, bem como das instruções de montagem e utilização da sua Action Cam, da sua estrutura Action Cam e do seu suporte Action Cam! Respeite sempre as respetivas instruções de segurança, bem como as instruções de montagem e utilização da sua Action Cam, da sua estrutura Action Cam e do seu suporte Action Cam.

Perigo de ferimentos devido à ocorrência de defeitos de qualquer tipo nos produtos *PINCLIP*! Interrompa imediatamente a utilização e contacte o seu revendedor.

Utilização correta

PINCLIP é um sistema de mudança rápida mecânico e magnético, composto por base (fig. A) e *connector* (fig. B). A utilização correta do *PINCLIP action cam mount* é a montagem em estruturas Action Cam com 2 ilhosos de fixação e suportes Action Cam com 3 ilhosos de fixação. A ligação mecânica ou magnética entre a base e o *connector* do *PINCLIP action cam mount* só deve ser realizada a produtos originais *PINCLIP* previstos para este fim. Caso contrário, o encaixe mecânico não é possível. Toda e qualquer utilização diferente desta utilização correta é considerada abusiva e pode provocar ferimentos, danos ou falhas de funcionamento.

DADOS TÉCNICOS

Compatibilidade: Estrutura Action Cam com 2 ilhosos de fixação, suporte Action Cam com 3 ilhosos de fixação
Carga máxima: 200 g
Resistência à temperatura aprox. : -15 °C a 40 °C
Material: PA66GF, PA6, neodímio, epóxi, aço inoxidável, NBR
Fabricado na China

MONTAGEM

▲ AVISO **Perigo de ferimentos devido à inobservância das instruções de segurança, bem como das instruções de montagem e utilização da sua Action Cam, da sua estrutura Action Cam e do seu suporte Action Cam!** Respeite sempre as respetivas instruções de segurança, bem como as instruções de montagem e utilização da sua Action Cam, da sua estrutura Action Cam e do seu suporte Action Cam.

Caso tenha dúvidas durante a montagem, consulte o seu revendedor especializado!

Aparafusamento do connector à sua estrutura Action Cam

- Desenrosque o parafuso fornecido (fig. C) do *connector* (fig. B).
- Introduza a sua Action Cam na sua estrutura Action Cam. Para este fim, siga as instruções na descrição da estrutura Action Cam.
- Desloque as ilhosos de fixação da sua estrutura Action Cam para dentro das ilhosos de fixação do *connector* (fig. D).
- Introduza o parafuso fornecido (fig. C) no orifício das ilhosos encaixadas umas nas outras e aperte-o bem.

Aparafusamento da base ao seu suporte Action Cam

▲ PERIGO **Perigo de vida devido a perturbação de pacemakers ou desfibriladores (CDI) através de campos magnéticos estáticos!** Mantenha sempre uma distância adequada entre produtos *PINCLIP* e pacemakers ou desfibriladores (CDI).

- Desloque as ilhosos de fixação da base para dentro das ilhosos de fixação do seu suporte Action Cam (fig. F).
- Introduza o parafuso do seu suporte Action Cam no orifício das ilhosos encaixadas umas nas outras e aperte-o bem (fig. E).

UTILIZAÇÃO

ATENÇÃO **Perturbações do funcionamento devido a utilização com produtos inadequados!** Para a ligação mecânica ou magnética entre a base e o *connector* do *PINCLIP action cam mount*, utilize apenas os produtos originais *PINCLIP* previstos para este fim.

ATENÇÃO **Danos materiais devido a impurezas nos produtos *PINCLIP*!** Antes de cada utilização, assegure-se de que o *PINCLIP action cam mount* está isento de impurezas. Em caso da existência de impurezas, limpe de imediato manualmente o *PINCLIP action cam mount* com água limpa.

Antes da utilização, familiarize-se com o manuseamento do *PINCLIP action cam mount* e verifique o funcionamento perfeito do mesmo. Certifique-se de que a montagem foi feita adequadamente.

Ligação do connector à base

- Aproxime o *connector* da base. Permita que o *connector* seja agarrado pela base (fig. G). Ouve um "som de clique", quando a base encaixa no *connector*.

▲ PERIGO **Perigo de ferimentos devido a produtos *PINCLIP* não encaixados devidamente!** Em qualquer caso, siga os seguintes passos de atuação.

- Verifique se a base está devidamente encaixada no *connector*, puxando ligeiramente pelo *connector*. Ao puxar ligeiramente, o *connector* não pode soltar-se da base.

Desprender o connector da base

- Pegue no *connector* pelas superfícies de manipulação serrilhadas (fig. H).
- Puxe fortemente pelo *connector*, até ele se desprender da base.

LIMPEZA

ATENÇÃO **Danos materiais devido a limpeza na máquina de lavar loiça ou roupa!** Não lave os produtos *PINCLIP* nem na máquina de lavar loiça nem na máquina de lavar roupa.

Lave manualmente o *PINCLIP action cam mount* após cada utilização com água limpa.

ARMAZENAMENTO

Guarde o *PINCLIP action cam mount* num local seco a uma temperatura entre aprox. -15 °C e aprox. 40 °C.

ELIMINAÇÃO

O *PINCLIP action cam mount* pode ser eliminado no lixo doméstico. Observe os regulamentos ambientais aplicáveis no seu país em relação à reciclagem.

RESPONSABILIDADE

Desenvolvemos todos os esforços necessários para garantir que as instruções de utilização estão corretas, completas e tão exatas quanto possível. As divergências não podem ser completamente excluídas, não sendo possível assumir assim a responsabilidade sobre erros existentes nestas instruções de utilização disponibilizadas. Não nos responsabilizamos por danos causados por incumprimento das instruções de utilização ou utilização incorreta. Não nos responsabilizamos por eventuais danos causados, se o *PINCLIP action cam mount* for utilizado de forma incorreta, para fins diferentes dos previstos ou reparado pelo utilizador.

FICHA TÉCNICA

A tecnologia *PINCLIP* está protegida legalmente através de um(a) ou mais registo(s) de patente/patente(s). Poderá consultar outras informações relativas à proteção de patente da série de produtos *PINCLIP* em: www.fidlock.com/patents

Para mais informações, visite o nosso site web: www.fidlock.com/consumer

FIDLOCK GmbH, Kirchhorster Straße 39, 30659 Hanóver, Alemanha, Tribunal da Comarca de Hanóver, Registro Comercial, seção B 204281, e-mail: info-bike@fidlock.com

IT

Leggere attentamente le presenti istruzioni per l'uso prima del montaggio e del primo uso e conservarle!

IMPORTANTE: AVVERTENZE DI SICUREZZA

Per evitare possibili danni, leggere e seguire le seguenti istruzioni:
Pericolo di vita a causa di interferenze dei pacemaker o defibrillatori (ICD) con i campi magnetici statici! Mantenere sempre una distanza sufficiente tra i prodotti *PINCLIP* e pacemaker o defibrillatori (ICD).

Pericolo di lesioni dovuto all'uso negli sport estremi! Rimuovere i prodotti *PINCLIP* completamente dall'attrezzatura prima di praticare uno sport estremo.Non utilizzare i prodotti *PINCLIP* durante uno sport estremo.

Pericolo di lesioni dovuto alla mancata osservanza delle avvertenze di sicurezza e delle istruzioni di montaggio e uso della Action Cam, dell'alloggiamento della Action Cam e del supporto della Action Cam! Attenersi sempre alle avvertenze di sicurezza e delle istruzioni di montaggio e uso della Action Cam, dell'alloggiamento della Action Cam e del supporto della Action Cam.

Pericolo di lesioni dovuto a vizi di qualsiasi genere riscontrati sui prodotti *PINCLIP*! Interrompere immediatamente l'uso e contattare il proprio rivenditore.

Uso Previsto

PINCLIP è un sistema a cambio rapido magneto-meccanico costituito da una base (fig. A) e un *connector* (fig. B). L'uso corretto della *PINCLIP action cam mount* è il montaggio su alloggiamenti Action Cam con 2 occhielli di fissaggio e supporti Action Cam con 3 occhielli di fissaggio. In tal caso il collegamento magneto-meccanico tra la base e il *connector* della *PINCLIP action cam mount* deve essere eseguito esclusivamente con prodotti originali *PINCLIP* appositamente previsti. In caso contrario il bloccaggio meccanico non può avvenire. Ogni uso diverso da quello previsto è considerato non conforme e può causare lesioni, danneggiamenti o malfunzionamenti.

DATI TECNICI

Compatibilità: Alloggiamento Action Cam con 2 occhielli di fissaggio, supporto Action Cam con 3 occhielli di fissaggio
Carico massimo: 200 g
Resistenza alla temperatura ca. : -15 °C - 40 °C
Materiale: PA66GF, neodimio, resina epossidica, acciaio inossidabile, NBR
Prodotto in Cina

MONTAGGIO

▲ AVVERTENZA **Pericolo di lesioni dovuto alla mancata osservanza delle avvertenze di sicurezza e delle istruzioni di montaggio e uso della Action Cam, dell'alloggiamento della Action Cam e del supporto della Action Cam!** Attenersi sempre alle avvertenze di sicurezza e delle istruzioni di montaggio e uso della Action Cam, dell'alloggiamento della Action Cam e del supporto della Action Cam.

In caso di dubbi durante il montaggio, si prega di rivolgersi al proprio rivenditore specializzato!

Avvitamento saldo del connector all'alloggiamento della Action Cam

- Ruotarla vite in dotazione (fig. C) dal *connector* (fig. B).
- Inserire la Action Cam nell'alloggiamento della Action Cam. Seguire a tal fine le istruzioni riportate nella descrizione dell'alloggiamento della Action Cam.
- Far scorrere gli occhielli di fissaggio sull'alloggiamento della Action Cam negli occhielli di fissaggio del *connector* (fig. D).
- Guidare la vite in dotazione (fig. C) nel foro degli occhielli di fissaggio fatti scorrere l'uno nell'altro e ruotarla saldamente.

Avvitamento saldo della base sul supporto della Action Cam

▲ PERICOLO **Pericolo di vita a causa di interferenze dei pace maker o defibrillatori (ICD) con i campi magnetici statici!** Mantenere sempre una distanza sufficiente tra i prodotti *PINCLIP* e pacemaker o defibrillatori (ICD).

- Far scorrere gli occhielli di fissaggio della base negli occhielli di fissaggio del supporto della Action Cam (fig. F).
- Guidare la vite del supporto della Action Cam nel foro degli occhielli di fissaggio fatti scorrere l'uno nell'altro e ruotarla saldamente (fig. E).

USO

ATTENZIONE **Possibile danneggiamento delle funzioni dovuto all'uso di prodotti non idonei!** Utilizzare per il collegamento magneto-meccanico tra la base e il *connector* della *PINCLIP action cam mount* sia esclusivamente prodotti originali *PINCLIP* appositamente previsti.

ATTENZIONE **Danni materiali dovuti a sporcizia sui prodotti *PINCLIP*!** Prima dell'uso verificare che la *PINCLIP action cam mount* sia priva di sporcizia. In caso di sporcizia pulire tempestivamente la *PINCLIP*